

GHIERE DI PRECISIONE BLOCCAGGIO RADIALE SERIE MFT

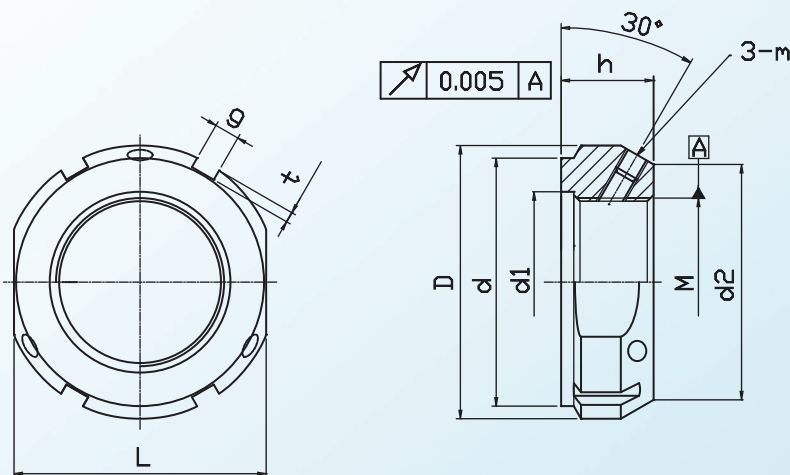

Bloccaggio radiale
3 grani bloccaggio 120°
Filetto: ISO 4H
Precisione: 0,005 mm

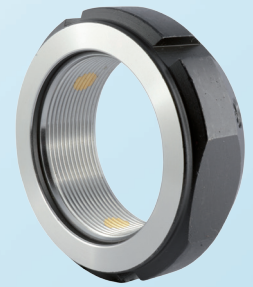

CODICE	FILETTO	D	h	g	t	d	d1	d2	L	m	coppia serraggio	carico assiale
MFT-SFZ10	M10 x 0,75	28	14	4	2	23	11	21	24	M5	4,8	35
MFT-SFZ12	M12 x 1	30	14	4	2	25	13	23	27	M5	4,8	40
MFT-SFZ15	M15 x 1	33	16	4	2	28	16	26	30	M5	4,8	60
MFT-SFZ17	M17 x 1	37	18	5	2	33	18	29	34	M6	8	80
MFT-SFZ20	M20 x 1	40	18	5	2	35	21	32	36	M6	8	90
MFT-SFZ25	M25 x 1,5	44	20	5	2	39	26	36	41	M6	8	130
MFT-SFZ30	M30 x 1,5	49	20	5	2	44	32	41	46	M6	8	160
MFT-SFZ35	M35 x 1,5	54	22	5	2	49	38	46	50	M6	8	190
MFT-SFZ40	M40 x 1,5	65	22	6	2,5	59	42	54	60	M8	19	210
MFT-SFZ45	M45 x 1,5	70	22	6	2,5	64	48	60	65	M8	19	240
MFT-SFZ50	M50 x 1,5	75	25	7	3	68	52	64	70	M8	19	300
MFT-SFZ55	M55 x 2	85	25	7	3	78	58	74	80	M8	19	340
MFT-SFZ60	M60 x 2	90	26	8	3,5	82	62	78	85	M8	19	380
MFT-SFZ65	M65 x 2	95	28	8	3,5	87	68	83	90	M8	19	460
MFT-SFZ70	M70 x 2	100	28	8	3,5	92	72	88	95	M8	19	490
MFT-SFZ75	M75 x 2	105	28	8	3,5	97	77	93	100	M8	19	520
MFT-SFZ80	M80 x 2	110	32	8	3,5	100	83	98	-	M8	19	620
MFT-SFZ85	M85 x 2	120	32	10	4	110	88	107	-	M10	36	650
MFT-SFZ90	M90 x 2	125	32	10	4	115	93	112	-	M10	36	680
MFT-SFZ95	M95 x 2	130	32	10	4	120	98	117	-	M10	36	710
MFT-SFZ100	M100 x 2	135	32	10	4	125	103	122	-	M10	36	740
MFT-SFZ110	M110 x 2	145	32	10	4	134	112	132	-	M10	36	800
MFT-SFZ120	M120 x 2	155	32	10	4	144	122	142	-	M10	36	860
MFT-SFZ130	M130 x 2	165	32	12	5	154	132	152	-	M10	36	920
MFT-SFZ140	M140 x 2	175	32	14	6	164	142	162	-	M10	36	980
MFT-SFZ150	M150 x 2	185	32	14	6	174	152	172	-	M10	36	1040
MFT-SFZ160	M160 x 3	195	32	14	6	184	162	182	-	M10	36	1100
MFT-SFZ170	M170 x 3	205	32	14	6	192	172	192	-	M10	36	1160
MFT-SFZ180	M180 x 3	215	32	16	7	204	182	202	-	M10	36	1220
MFT-SFZ190	M190 x 3	225	32	16	7	214	192	212	-	M10	36	1280
MFT-SFZ200	M200 x 3	235	32	18	8	224	202	222	-	M10	36	1340

Filettatura e piano di contatto finiti in un'unica operazione

Acciaio: 42CrMo4

Durezza: HRC 28-32

Esecuzioni: filettatura sinistra a richiesta

Dimensioni speciali

Coppia di serraggio viti: Nm

Carico assiale: KN