

Abmessungen · Dimensions

- øA** = Außendurchmesser/Outer diameter
- øD1** = Bohrungsdurchmesser/Bore diameter
- øD2** = Bohrungsdurchmesser/Bore diameter
- øH** = Stördurchmesser/Clearance diameter
- øR** = Rohrdurchmesser/Tube diameter
- C** = Geführte Länge der Wellenbohrung/
Guided length shaft bore
- E** = Einbaumaß für Elastomerstern/Mounting dimension
for elastomeric spider
- I** = Grundabmessung/Basic dimension
- K** = Grundabmessung/Basic dimension
- L** = Gesamtlänge/Total length
- L1** = Kupplungslänge/Length coupling
- G** = Schraube/Screw
- X** = Wellenabstandsmaß/Distance shafts

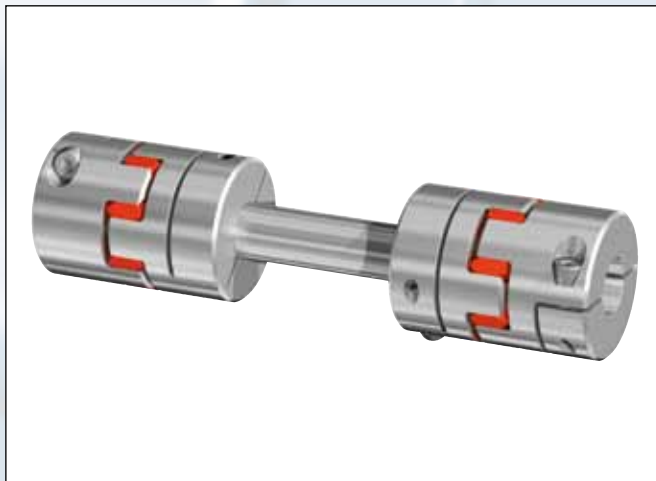

Abmessungen · Dimensions

Größe Size	L	L ₁	K	ø A	ø H	E	ø R	ø D1	ø D2	C	C ₁	I	G
	mm	±2	mm	mm	mm	mm	mm	mm	mm	mm	mm	mm	mm
14	80 - 3000	35	11	30	33	13	10	5-16	5-16	11	11	5	M3
19	135 - 3000	66	14,5	40	46	16	12	6-20	6-20	25	25	12	M6
24	160 - 3000	78	20	55	57	18	20	10-32	10-32	30	19	10,5	M6
28	185 - 3000	90	24,5	65	71	20	25	10-38	10-38	35	21,5	11,5	M8
38	230 - 3000	114	30	80	83	24	32	12-48	12-48	45	31	15,5	M8
42	255 - 3000	126	32,5	95	91	26	40	14-54	14-54	50	32	18	M10
48	290 - 3000	140	36	105	104,5	28	45	15-60	15-60	56	38	21	M12

Eigenschaften

- Naben bis Größe 38 aus Aluminium, ab Größe 42 Naben aus Stahl
- Naben bis Größe 19 einfach geschlitzt, ab Größe 24 doppelt geschlitzt
- Zahnkranz Standardmäßig mit 98 SH A (roter Zahnkranz)
- Durchschlagsicher
- Die Wellentoleranz sollte innerhalb der Passungstoleranz g6 oder h7 liegen
- Die Kontaktflächen müssen öl- und fettfrei sein
- Ausführungen mit Passfedernuten DIN 6885-1 optional

Die in den Tabellen der Technischen Daten angegebenen Drehmomentwerte können nur unter der Einhaltung aller Hinweise sicher übertragen werden.

Characteristics

- Hubs up to size 38 made of aluminum, from size 42 hubs made of steel
- Hubs up to size 19 simple slit, from size 24 double slit
- Standard Elastomeric Spider with 98° A (red spider)
- Fail-safe design
- The shaft tolerance should be within the fit tolerance "g6" or "h7"
- The contact surfaces have to be free from oil and grease
- Optional designs with keyways DIN 6885-1

The torque values shown in the technical data tables can only be safely transmitted, if all instructions are followed

Bestellbeispiel / Ordering example: ADS/R-ZW

Baureihe/Series Größe/Size	Gesamtlänge Total length	Bohrungs-/ bore- ø D1	Bohrungs-/ bore- ø D2	Weitere Angaben/ Further details*
ADS/R-ZW 14	250	10	14	*

* Passfedernut · Keyway

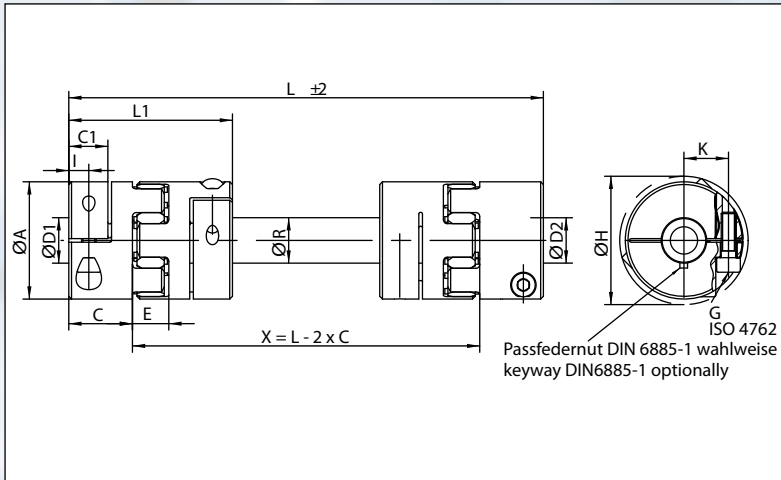

Schnittdarstellung / Sectional view

Technische Daten · Technical Data

- T_{KN} = Nennmoment / Nominal torque
- M_A = Anzugsmoment der Schrauben / Tightening torque of screws
- C = Torsionssteife (Rohr) / Torsional stiffness (tube)
- n_{max} = Maximale Drehzahl / Max. rotational speed

Technische Daten · Technical Data

Größe Size	C pro m Nm/rad	T_{KN} Nm	M_A Nm	n_{max} min ⁻¹	Naben hubs
					Werkstoff Material
14	70	12,5	2	1500	Al
19	130	17	11	1500	Al
24	950	60	15	1500	Al
28	1800	160	32	1500	Al
38	5200	325	38	1500	Al
42	11800	450	84	1500	St
48	17500	525	145	1500	St

Bohrungsbereiche / Drehmomente · Bore range / Torque values

Größe Size	Bohrungsbereiche / Bore range																					
	Ø 5	Ø 6	Ø 8	Ø 9	Ø 10	Ø 12	Ø 14	Ø 15	Ø 16	Ø 18	Ø 20	Ø 22	Ø 24	Ø 25	Ø 30	Ø 35	Ø 40	Ø 45	Ø 50	Ø 55	Ø 58	
14	4,8	6,0	7,7	8,6	9,4	11,0	12,5	12,5	12,5													
19		16	17	17	17	17	17	17	17	17	17											
24					37	43	50	53	56	60	60	60	60	60	60							
28					61	72	83	88	94	104	114	124	134	138	160	160						
38						87	100	107	113	126	138	151	163	168	197	225	251	277				
42							174	186	197	220	242	264	285	296	348	398	450	450				
48									276	309	343	376	408	424	502	525	525	525	525	525	525	525

Bohrungsbereich D1/D2 und zugehörige max. übertragbare Drehmomente (Nm) der Kupplungsnahe
 Bore range D1/D2 and corresponding transmissible torque values (Nm) of the coupling